

## Cantina Frigo Incasso 150 Bottiglie Doppia Temperatura - Con Maniglia Built-in Refrigerator Wine Cellar 150 Bottles Double Temperature – With Handleless

\* Tipo Bordolese da 0,75 Lt. / \* Calculated with 0.75 Lt. Bordeaux bottles



- .Capacità: 150 bottiglie\*
- .Colore: Nero
- .Sistema di raffreddamento:  
Inverter Compressore
- .Refrigerazione: Ventilata
- .Temperatura regolabile:  
zona superiore: da +2° a +20°C  
zona inferiore: da +2° a +20°C
- .Regolazione elettronica
- .Termometro con display digitale
- .Controllo Soft Touch
- .Luce a Led 7 colori a doppia emissione
- .Anta a triplo vetro basso emissivo

### CARATTERISTICHE TECNICHE

- .Classe energetica: G
- .Consumo elettrico annuale: 173 kWh
- .Classe climatica: N - ST
- .Rumorosità: 44 db
- .Voltaggio: 220 - 240 V
- .Tipo di gas: R600a

### ATTREZZATURE INCLUSE

- .9 Ripiani scorrevoli antiribaltamento
- .5 Ripiani in legno da conservazione
- .2 Ripiani in legno da mescita
- .2 Ripiani fissi da servizio
- .Doppio filtro ai carboni attivi
- .Sistema Antivibrazione

- .Capacity: 150 Bottles\*
- .Color: Black
- .Cooling System: Inverter Compressor
- .Refrigeration: Ventilated
- Adjustable Temperature:  
upper zone: from +2° to +20°C  
lower zone: from +2° to +20°C
- Electric Control
- Thermometer with digital display
- .Soft Touch Control
- .Led light with 7 colors and dual emission
- .Triple low-emissivity glass door

### TECHNICAL CHARACTERISTICS

- .Energy class: G
- .Annual electricity consumption: 173 kWh
- .Climate class: N - ST
- .Noise level: 44 db
- .Voltage: 220 - 240 V
- .Gas type: R600a

### EQUIPMENT INCLUDED

- .9 Anti-tip sliding shelves
- .5 Wooden storage shelves
- .2 Wooden serving shelves
- .2 Fixed service shelves
- .Dual activated carbon filter
- .Anti-vibration system

Dimensioni/Dimensions  
Larghezza/Length: 59,5 cm  
Profondità/Depth: 69,5 cm  
Altezza/Height: 180,0 cm  
Peso/Weight: 101 kg

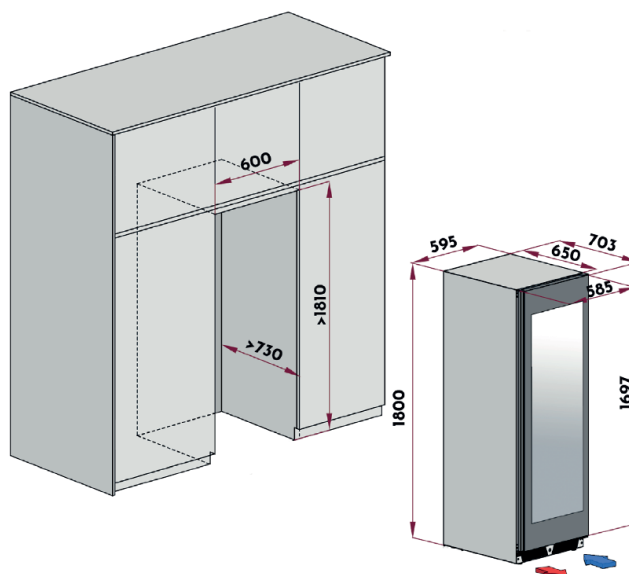

Temperatura d'Esercizio: da 16° a 38°C - Ambient temperature: from 16° a 38°C